



Electrolux

Modulaire kookapparatuur 900XP gas bain-marie 2x1/1GN+2x1/3GN, 6,2 kW, topmodel

Product _____

Model _____

Naam _____

SIS _____

AIA _____



Electrolux

900XP gas bain-marie 2x1/1GN+2x1/3GN, 6,2 kW, topmodel
Modulaire kookapparatuur



Modulaire kookapparatuur

900XP gas bain-marie 2x1/1GN+2x1/3GN, 6,2 kW, topmodel

391110 (E9BMGHB000)

GAS BAIN-MARIE 2x 1/1GN +
2x 1/3GN, 6,2 kW

Omschrijving

Product Nr.

Gasverwarmde bain-marie 630x685x160 mm, met waterbad, topmodel zonder onderbouw. De bain-marie is geschikt voor twee 1/1-150 GN, een 1/3-150 GN en een 1/3-65 GN bak. Laser technologie maakt een strakke verbinding met andere units van de 900XP lijn mogelijk.

Zelfdragende roestvrijstalen constructie, extra versterkt. De achterwand en de zijwanden zijn omgezet uit één plaat roestvrijstaal. 2 mm dik roestvrijstalen bovenblad met vlakke bovenranden, met bain-marie bak van 1,2 mm dik roestvrijstaal. Ventilatie opening met afneembaar roestvrijstalen rooster. De metalen bedieningsknoppen zijn verdiept op het front geplaatst. Naadloos ingelaste bain-marie bak met afgeronde hoeken en vulniveau indicator. 3/4" Afvoer onder de bak, met overlooppijp in de bak. Roestvrijstalen branders met waakvlam, piëzo ontsteking en vlambeveiliging. Traploze thermostatische temperatuur regeling, 30 - 90 °C. Inclusief een tussensteg en een geperforeerde roestvrijstalen inlegbodem. De unit met gladde oppervlakken voor eenvoudige reiniging. Geplaatst op 4 stelvoeten. IPX5 waterdicht.

Goedkeuring: _____

Uitvoering

- Bain-marie te gebruiken voor het op serveertemperatuur houden van bereid voedsel met behulp van heet water.
- Branders van roestvrijstaal met vlambeveiliging en beschermde waakvlam.
- Piëzo ontsteking.
- Het waterbassin is naadloos in het bovenblad van het apparaat gelast.
- Markering van het vulniveau op de zijwand van de bak.
- Apparaat met handmatig vullen van de bak.
- De watertemperatuur wordt thermostatisch geregeld, met een maximale temperatuur van 90 °C.
- Bassin te legen door een aftapkraan met overlooppijp.
- Speciale isolatie onder de kookplaat houdt de warmte op de plaat, zonder dat deze zich naar beneden verspreidt.
- Unit met geperforeerde inlegbodem en geleiders voor GN bakken.
- Alle belangrijke componenten zijn aan de voorzijde geplaatst, voor eenvoudige service.
- Het speciale ontwerp van de bedieningsknoppen voorkomt waterinfiltratie.
- IPX5 waterdicht.

Constructie

- Het 930 mm diepe bovenblad geeft een groter werkoppervlak.
- Alle uitwendige beplating is uitgevoerd in roestvrijstaal met Scotch Brite afwerking.
- 2 mm dik bovenblad van roestvrijstaal AISI304.
- Haakse zijkanten zorgen voor een vlakke koppeling met andere units en voorkomen kieren en mogelijke vuilophoping tussen de apparaten.

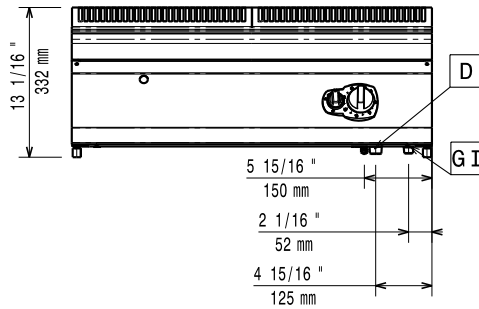
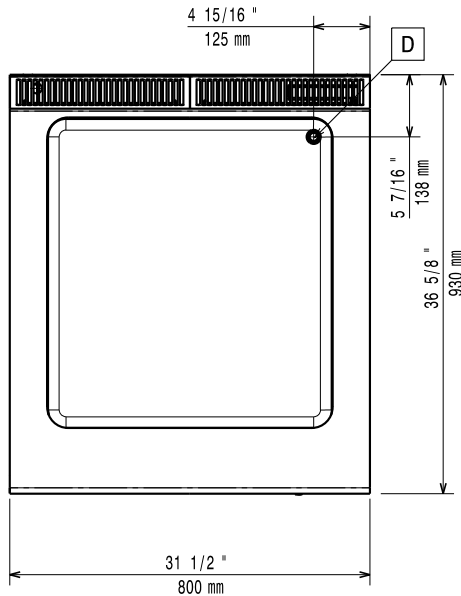
Front aanzicht

Boven aanzicht

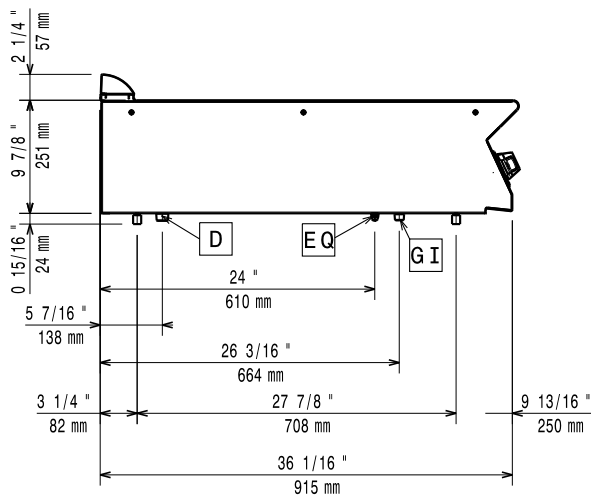
D = Afvoer
= Equipotentiaal
EQ schroef
G = Gas aansluiting

Zij aanzicht

Gas

Gas vermogen	391110 (E9BMGHB000)	21135.8 Btu/hr (6.2 kW)
Gassoort optie		LPG; Aardgas
Gas aansluiting		3/4"
Gas verbruik (G20), min, max		0 - 0.66 m ³ /h

Water

Afvoer aansluiting	3/4"
---------------------------	------

Algemene gegevens

Effectieve pan afmetingen, breedte	630 mm
Effectieve pan afmetingen, hoogte	160 mm
Effectieve pan afmetingen, diepte	685 mm
Thermostaat instelling	30 °C MIN; 90 °C MAX
Uitwendige afmetingen, hoogte	250 mm
Uitwendige afmetingen, breedte	800 mm
Uitwendige afmetingen, diepte	930 mm
Gewicht, netto	45 kg

Indien de bain-marie wordt geplaatst tegen of naast een temperatuur gevoelig apparaat, moet daartussen een veiligheidsopening van circa 150 mm komen of er moet warmte isolatie geplaatst worden.

Optionele accessoires

- AFDICHTINGSKIT voor het afdichten van de koppelnaad tussen 2 units PNC 206086
- TREKONDERBREKER Ø150 mm PNC 206132
- AANSLUITRING voor ROOKGAS CONDENSOR/AFVOER Ø150 mm PNC 206133
- BRUGSTEUN voor brugopstelling van 800 mm brede topmodellen, opgehangen tussen twee vloermodellen PNC 206137
- ROOKGAS CONDENSOR/AFVOER, voor afvoerpijp Ø150 mm, bij 800 mm unit PNC 206246
- KOLOMKRAAN MET ZWENKARM 1/2", voor koudwater of warmwater PNC 206289
- SET VAN 2 VERLENGINGSPIJPEN voor de kolomkraan 206289, 244mm voor topunit en 394mm voor vloerunit, voor doorvoer door de unit PNC 206290
- ROESTVRIJSTALEN SCHOORSTEEN VERHOOGING van 180 mm, met roestvrijstalen toprooster h 45 mm PNC 206304
- RVS ROOSTERNET voor ROOKGAS AFVOER 400mm, 700XP-900XP PNC 206400
- LEUNSTANG, ZIJKANT LINKS of RECHTS, roestvrijstalen buis Ø50 mm (900XP) PNC 216044
- FRONT LEUNSTANG 800mm, roestvrijstalen buis Ø50 mm PNC 216047
- FRONT AFZETSCHAP 800x140mm PNC 216186
- ZIJPANELENSSET, LINKS en RECHTS, voor afwerking bij topmodel 900XP PNC 216278
- GASDRUKREGELAAR, bij te hoge gasdruk, reduceert de gasdruk naar 12,5 - 30 mbar, inclusief adapter van 1/2" naar 3/4" PNC 927225